

ВЫТЯЖНОЕ УСТРОЙСТВО
для удаления выхлопных газов
VEGA-1515, VEGA-2515, VEGA-3515

РУКОВОДСТВО ПО ЭКСПЛУАТАЦИИ
ПАСПОРТ

Vega-00.00.00-01 ПС

The logo features a stylized, swirling graphic element to the left of the company name 'СовПлим', which is written in a bold, black, sans-serif font.

СовПлим

АО "СовПлим", Россия, 195279, Санкт-Петербург, шоссе Революции, д.102, корп. 2

Тел.: +7 (812) 335-00-33

e-mail: info@sovplym.com

<http://www.sovplym.ru>

Содержание

1 ОСНОВНЫЕ ТЕХНИЧЕСКИЕ ДАННЫЕ И ХАРАКТЕРИСТИКИ	3
1.1 Назначение	3
1.2 Схема обозначения	3
1.3 Технические данные	3
1.4 Габаритные размеры	4
2 ОПИСАНИЕ И ПРИНЦИП РАБОТЫ УСТРОЙСТВА	4
2.1 Конструкция	4
2.2 Принцип работы	6
3 КОМПЛЕКТ ПОСТАВКИ	6
5 ИНСТРУКЦИЯ ПО МОНТАЖУ	9
6 УКАЗАНИЯ ПО ЭКСПЛУАТАЦИИ	11
8 СРОК СЛУЖБЫ	13
10 СВЕДЕНИЯ ОБ УТИЛИЗАЦИИ	13
11 СВИДЕТЕЛЬСТВО О ПРИЁМКЕ И ОБ УПАКОВЫВАНИИ	13
12 ГАРАНТИИ ИЗГОТОВИТЕЛЯ	13
13 ОСОБЫЕ ОТМЕТКИ	14
ПРИЛОЖЕНИЕ А – Аэродинамические характеристики	15
ПРИЛОЖЕНИЕ Б – Подтверждение соответствия	16

Данное руководство по эксплуатации (далее – РЭ) предназначено для ознакомления технического, обслуживающего и эксплуатирующего персонала с принципом работы, техническими характеристиками, комплектностью, конструктивными особенностями, условиями работы и техническими характеристиками вытяжного устройства для удаления выхлопных газов VEGA-1515, VEGA-2515, VEGA-3515 (далее – устройство).

РЭ совмещено с Паспортом и содержит основные сведения об изделии, описание принципа работы, сведения о составных частях, ресурсе, сроке службы, свидетельство о приёме, информацию о гарантии, сведения об утилизации, в соответствии с указаниями, изложенными в ТУ 4863-005-05159840-2001.

Конструкция устройства совершенствуется, поэтому производитель оставляет за собой право без предварительного уведомления вносить в изделие изменения, которые не ухудшают его технические характеристики.

1 ОСНОВНЫЕ ТЕХНИЧЕСКИЕ ДАННЫЕ И ХАРАКТЕРИСТИКИ

1.1 Назначение

1.1.1 Устройство предназначена для удаления выхлопных газов от различных видов автотранспорта в ремонтных боксах, гаражах, на автотранспортных предприятиях.

1.1.2 Устройство предназначена для работы в помещениях при температуре от – 10 °С до + 40 °С и относительной влажности не более 98 % при 25 °С.

1.2 Схема обозначения

1.2.1 Консольно-поворотное вытяжное устройство обозначаются:

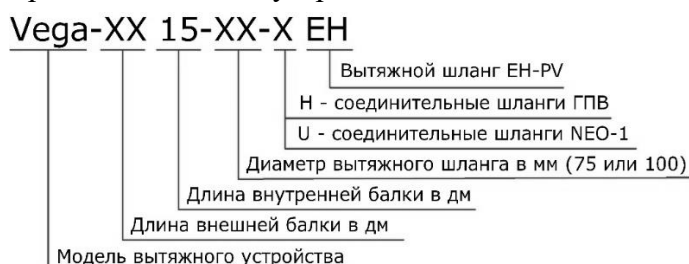

1.3 Технические данные

1.3.1 Основные технические характеристики моделей устройства приведены в таблице 1.

Таблица 1

Модель	Вытяжной шланг			Соединительные шланги			Макс. радиус рабочей зоны, м	Рекоменд. расход воздуха, м ³ /ч	Масса*, кг
	Марка, (термо-стойкость)	Ду, мм	Длина, м	Марка	Термо-стойкость)	Ду, мм			
Vega-1515-75 HEH	EH-PV (150°C)	75	5	ГПВ	70°C	160	5,0	270	62,1
Vega-1515-75 UEH		75	5	Master	135°C	165	5,0	270	62,1
Vega-1515-100 UEH		100	5	NEO-1			5,0	540	66,5
Vega-2515-75 HEH		75	5	ГПВ	70°C	160	6,0	270	71,8
Vega-2515-75 UEH		75	5	Master	135°C	165	6,0	270	71,8
Vega-2515-100 UEH		100	5	NEO-1			6,0	540	66,3
Vega-3515-75 HEH		75	5	ГПВ	70°C	160	7,0	270	71,8
Vega-3515-75 UEH		75	5	Master	135°C	165	7,0	270	71,8
Vega-3515-100 UEH		100	5	NEO-1			7,0	540	76,3

Примечание – *Масса указана без учёта вытяжного шланга и газоприёмной насадки.

1.3.2 Аэродинамические характеристики моделей устройства приведены в приложении А.

1.4 Габаритные размеры

1.4.1 Габаритные и присоединительные размеры устройства показаны на рисунке 1 и приведены в таблице 1.

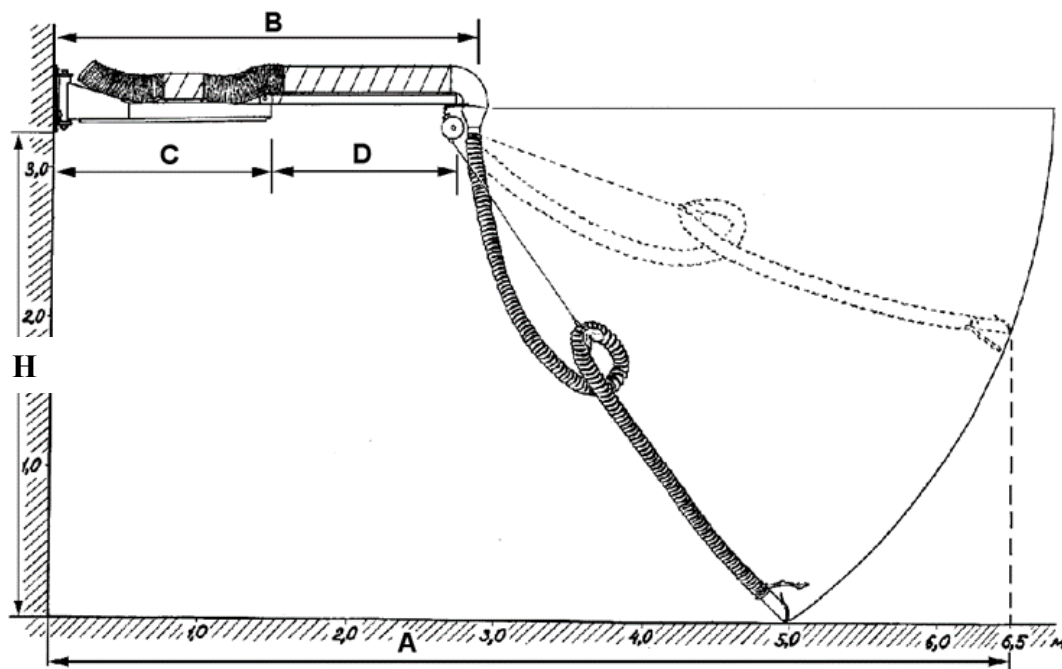

Вытяжное устройство

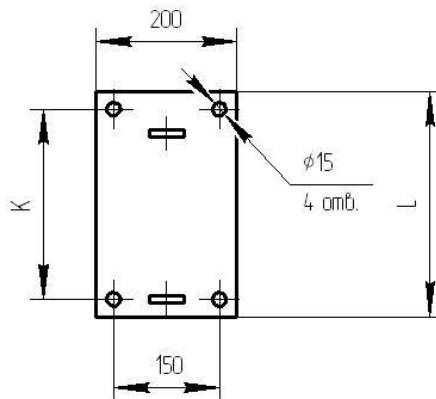

Монтажная площадка

Рисунок 1

Таблица 2

Модель	A, мм	B, мм	C, мм	D, мм	H, мм	K, мм	L, мм
Vega-1515-XX	5000	3000	1560	1410	3200	270	320
Vega-2515-XX	6000	4000	2560	1410	3200	270	320
Vega-3515-XX	7000	5000	3560	1410	3200	370	420

2 ОПИСАНИЕ И ПРИНЦИП РАБОТЫ УСТРОЙСТВА

2.1 Конструкция

2.1.1 Общий вид и составные части устройства показаны на рисунке 2.

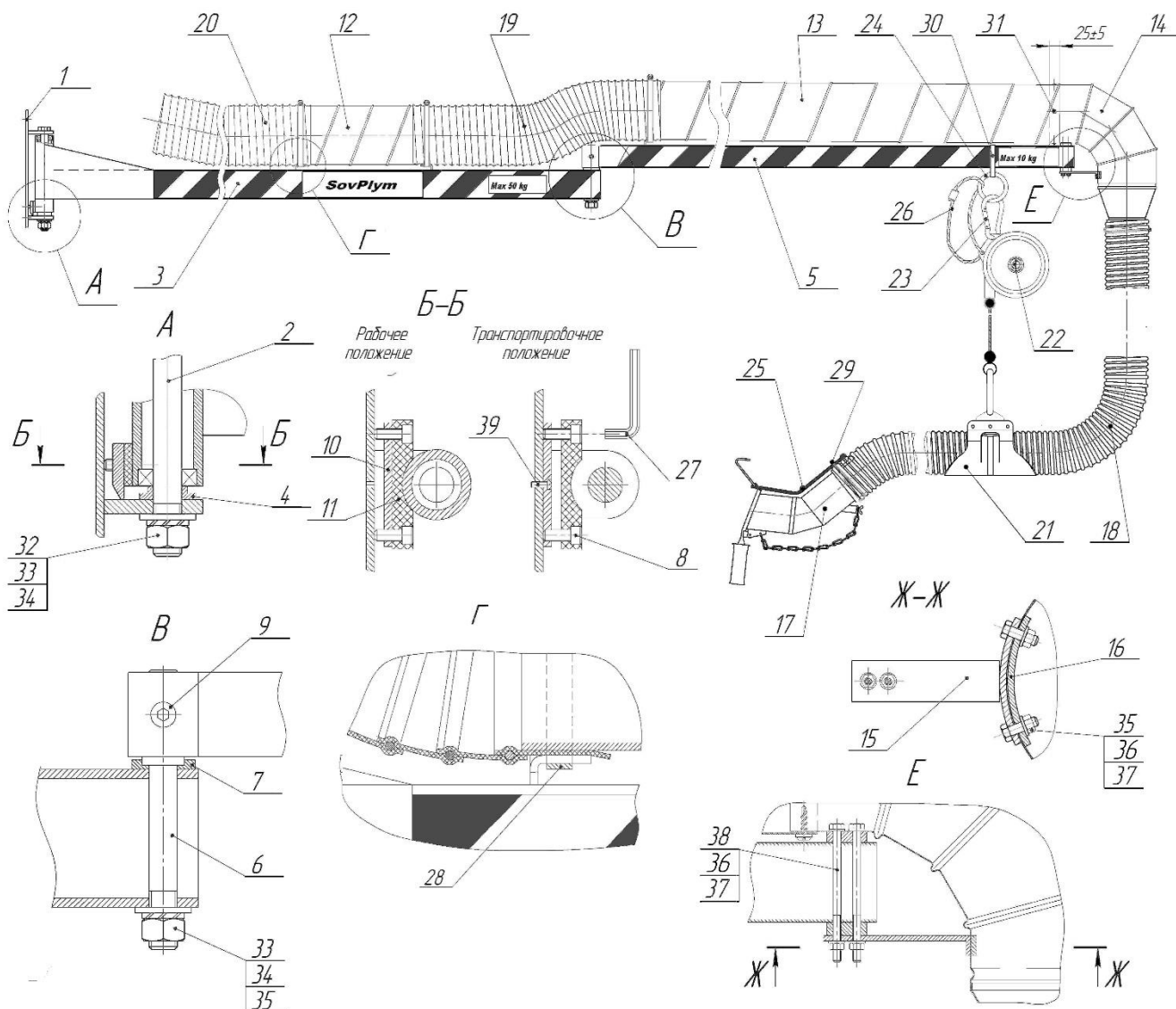

- | | |
|--|----------------------------------|
| 1 - плита; | 20 - шланг соединительный; |
| 2 - болт осевой (M20, M24); | 21 - поддержка резиновая ПРД; |
| 3 - балка внутренняя; | 22 - балансир; |
| 4 - шайба опорная внутренней балки; | 23 - карабин; |
| 5 - балка внешняя; | 24 - кольцо; |
| 6 - ось внешней балки (M20, M24); | 25 - ремень резиновый с крючком; |
| 7 - шайба опорная внешней балки; | 26 - тросик страховочный; |
| 8 - винт регулировки тормоза внутренней балке; | 27 - ключ шестигранный; |
| 9 - винт регулировки тормоза внешней балке; | 28 - хомут 150-170 мм; |
| 10 - планка опорная; | 29 - хомут спиральный; |
| 11 - колодка тормозная; | 30 - хомут подвески балансера; |
| 12 - воздуховод внутренней балки; | 31 - саморез; |
| 13 - воздуховод внешней балки; | 32 - гайка (M20, M24); |
| 14 - отвод с коническим переходом; | 33 - шайба (20, 24); |
| 15 - опора; | 34 - шайба стопорная (20, 24); |
| 16 - планка; | 35 - болт M6x20; |
| 17 - насадка приёмная (Dy75, Dy100); | 36 - гайка M6; |
| 18 - шланг вытяжной; | 37 - шайба 6; |
| 19 - шланг соединительный; | 38 - болт M6x100; |
| | 39 - транспортировочный винт |

Рисунок 2

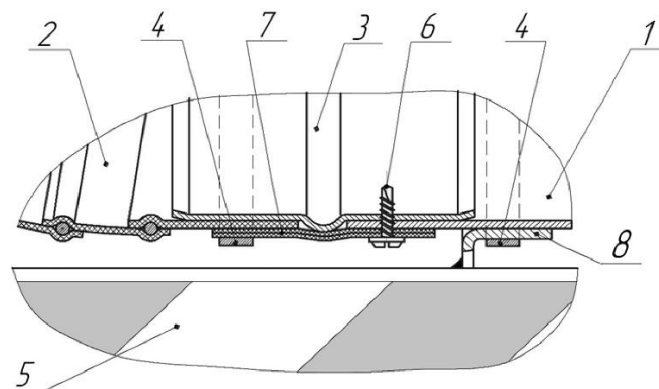

- | | |
|-------------------|--------------------|
| 1 - воздуховод; | 5 - балка; |
| 2 - гибкий шланг; | 6 - винт-саморез; |
| 3 - ниппель; | 7 - лента клейкая; |
| 4 - хомут | 8 - опора балки |

Рисунок 3 – Соединение шлангов ГПВ с трубами воздуховодов

2.1.2 Устройство представляет собой консольно-поворотную систему из двух шарнирно соединённых балок, установленных на плите с вертикальной осью вращения. Плита может быть закреплена на стене, колонне здания или на специальной монтажной колонне, закреплённой на полу помещения.

2.1.3 На балках уложены металлические трубы-воздуховоды, соединённые между собой и с системой вытяжной вентиляции гибкими шлангами. На конце внешней балки установлен специальный отвод с переходом, к которому крепится вытяжной шланг повышенной прочности и термостойкости, заканчивающийся специальной газоприёмной насадкой.

2.1.4 Для частичной компенсации веса вытяжного шланга, его середина уложена на резиновую поддержку, подвешенную к закреплённому на балке пружинному балансиру.

2.1.5 Шарниры балок оснащены регулируемыми тормозами, обеспечивающими неподвижное положение балок при работе и их перемещение от небольшого усилия при настройке.

2.1.6 Гибкие шланги закреплены на трубопроводах червячными хомутами. Металлические детали воздуховода (трубы, отвод, ниппели) соединены саморезами. Герметизация мест соединения деталей обеспечивается клейкой лентой (рисунок 3).

2.2 Принцип работы

2.3 Устройство монтируется на стене либо на колонне в месте обслуживания транспортного средства. Воздуховод устройства при помощи гибкого шланга подключается к вытяжному вентилятору.

2.4 Газоприёмная насадка закрепляется на выхлопной трубе транспортного средства. Под действием разрежения, создаваемого вытяжным вентилятором, выхлопные газы от работающего двигателя поступают в воздуховод и вентилятор, а затем в вентиляционную сеть помещения.

3 КОМПЛЕКТ ПОСТАВКИ

3.1 Устройство поставляется в 4-х упаковочных единицах:

1. картонная коробка «Балка»;
2. картонная коробка «Комплект»;
3. картонная коробка «Плита монтажная»;

4. воздуховод – 2 шт., завёрнуты в упаковочную бумагу, закреплённую скотчем.

3.2 Перечень комплектующих, входящих в коробку «Балка», приведён в таблицу 3.

Таблица 3

Наименование	Количество, шт.			Примечание
	Модель			
	1515	2515	3515	
Балка внутренняя L=1550 мм	1	-	-	
Балка внутренняя L=2550 мм	-	1	-	
Балка внутренняя L=3560 мм	-	-	1	
Балка внешняя L=1250 мм	1	1	1	
Винт М12х16	1	1	1	Установлен на внутренней балке
Ось внешней балки	1	1	1	Установлены на внутренней балке
Шайба опорная внешней балки	1	1	1	
Гайка осевого болта и оси	2	2	2	Навернуты на болт осевой и ось
Шайба осевого болта и оси	2	2	2	
Шайба стопорная осевого болта и оси	2	2	2	

3.3 Перечень комплектующих, входящих в коробку «Комплект», приведён в таблицу 4.

Таблица 4

Наименование	Количество, шт.									Примечание
	1515/75 НЕН	1515/75 УЕН	1515/100 УЕН	2515/75 НЕН	2515/75 УЕН	2515/100 УЕН	3515/75 УЕН	3515/75 УЕН	3515/100 УЕН	
Паспорт Устройство-00.00.00-01 ПС	1	1	1	1	1	1	1	1	1	-
Отвод 160х75-90	1	1	-	1	1	-	1	1	-	-
Отвод 160х100-90	-	-	1	-	-	1	-	-	1	-
Опора	1	1	1	1	1	1	1	1	1	Закреплены на отводе
Планка	1	1	1	1	1	1	1	1	1	
Шланг ЕН-РV 75 5 м	1	1	-	1	1	-	1	1	-	-
Шланг ЕН-РV 100 5 м	-	-	1	-	-	1	-	-	1	-
Шланг NEO-1 165 1,35 м	-	1	1	-	1	1	-	1	1	-
Шланг NEO-1 165 1 м	-	1	1	-	1	1	-	1	1	-
Шланг ГПВ 160 1,35 м	1	-	-	1	-	-	1	-	-	-
Шланг ГПВ 160 1 м	1	-	-	1	-	-	1	-	-	-
Кольцо	1	1	1	1	1	1	1	1	1	-
Балансир	1	1	1	1	1	1	1	1	1	-
Карабин	1	1	1	1	1	1	1	1	1	-
Газоприёмная насадка МЕН 75	1	1	-	1	1	-	1	1	-	-
Газоприёмная насадка МЕН 100	-	-	1	-	-	1	-	-	1	-
Ремень резиновый с крюком	1	1	1	1	1	1	1	1	1	-
Поддержка ПРД-75	1	1	-	1	1	-	1	1	-	-
Поддержка ПРД-100	-	-	1	-	-	1	-	-	1	
Ниппель 160	4	-	-	4	-	-	4	-	-	-
Хомут 60-80	1	1	1	1	1	1	1	1	1	-
Хомут спиральный 65-85	2	2	-	2	2	-	2	2	-	-
Хомут спиральный 90-110	-	-	2	-	-	2	-	-	2	-
Хомут 150-170	7	4	4	7	4	4	7	4	4	-

Продолжение таблица 4

Наименование	Количество, шт.									Примечание
	1515/75 HEH	1515/75 UEH	1515/100 UEH	2515/75 HEH	2515/75 UEH	2515/100 UEH	3515/75 UEH	3515/75 UEH	3515/100 UEH	
Саморез 4,2x16	20	4	4	20	4	4	20	4	4	-
Лента клейкая L=6 м	1	1	1	1	1	1	1	1	1	-
Болт М6х20	2	2	2	2	2	2	2	2	2	Закреплены на отводе
Болт М6х100	2	2	2	2	2	2	2	2	2	
Гайка М6	4	4	4	4	4	4	4	4	4	
Шайба 6	6	6	6	6	6	6	6	6	6	

3.4 Перечень комплектующих, входящих в коробку «Плита монтажная», приведён в таблицу 5.

Таблица 5

Наименование	Количество, шт.		Примечание	
	1515, 1525	1535		
Плита 200x320	1	-	-	
Плита 200x420	-	1	-	
Болт осевой М20	1	-	Установлен в проушинах плиты	
Болт осевой М24	-	1		
Шайба опорная внутренней балки 20	1	-	Установлены на болту	
Шайба опорная внутренней балки 24	-	1		
Гайка М20	1	-		
Гайка М24	-	1		
Шайба 20	1	-		
Шайба 24	-	1		
Шайба стопорная 20	1	-		
Шайба стопорная 24	-	1		
Планка опорная	1	1		Закреплены на плите транспортiroвочным винтом М4х12
Колодка тормозная R24	1	-		
Колодка тормозная R30	-	1	Ввернуты в опорную планку	
Винт регулировочный М8х20	2	2		
Ключ шестигранный 6	1	1	Закреплён на болту	
Винт транспортiroвочный М4х12	1	1	-	

4 ТРЕБОВАНИЯ БЕЗОПАСНОСТИ

4.1 К работе с устройством допускается только квалифицированный персонал, изучивший его конструкцию и правила эксплуатации, а также прошедшие инструктаж по соблюдению правил техники безопасности.

4.2 При эксплуатации и обслуживании устройства должны соблюдаться действующие «Правила по охране труда» и «Правила противопожарного режима в Российской Федерации».

4.3 При размещении устройства на месте эксплуатации должен быть обеспечен свободный доступ как к зонам его обслуживания.

4.4 При проведении работ по обслуживанию устройства вентиляционная сеть должна быть отключена.

4.5 ЗАПРЕЩАЕТСЯ подвешивать на устройство какие-либо предметы.

4.6 ЗАПРЕЩАЕТСЯ вносить изменения в конструкцию изделия без согласования с предприятием-изготовителем.

5 ИНСТРУКЦИЯ ПО МОНТАЖУ

5.1 Монтаж деталей, располагаемых на балках, может выполняться на полу (до установки балок на штатное место), если на месте монтажа имеются грузоподъемные средства, имеющие возможность поднять балки на уровень их монтажа без повреждения закреплённых на них деталей.

5.2 Закрепить на нужной высоте монтажную плиту (поз. 1) на вертикальной поверхности (стене, колонне). Отклонение от вертикали вставленного в проушины плиты осевого болта (поз. 2) должно быть не более 0,5 мм. Необходимо, чтобы над верхней проушиной оставалось свободное пространство не менее 200 мм для заведения осевого болта при монтаже балки.

5.3 Снять с балки внутренней (поз. 3) закреплённую на ней при транспортировке ось (поз. 6), установить её гладким концом в подшипниковую втулку балки внешней (поз. 5) и зафиксировать винтом (поз. 9) тормоза балки. Шайба опорной балки внешней (поз. 7) и шайбы с гайкой наживить на резьбовой конец оси.

5.4 Убедившись, что колодка тормозная (поз. 11) привёрнута к плите транспортировочным винтом, установить балку внутреннюю (поз. 3). Для этого завести подшипниковый узел балки и опорную шайбу (поз. 7) между проушин монтажной плиты снизу втулки, буртом вверх, совместить оси их отверстий и вставить осевой болт (поз. 2). Установить плоскую и стопорную шайбы и затянуть соединение гайкой. Вворачивая регулировочные винты (поз. 8), установить опорную планку (поз. 10) с тормозной колодкой (поз. 11) в рабочее положение. Резьба транспортировочного винта М4х12 (поз. 39) при этом срывается. Отрегулировать усилие торможения поворота балки.

5.5 Собрать воздуховод (поз. 12) балки внутренней с соединительными шлангами (поз. 19) и (поз. 20) и закрепить его на балке внутренней.

Для модификаций 1515-75 НЕН, 2515-75 НЕН, 3515-75 НЕН, укомплектованных соединительными шлангами марки **ГПВ**, в концы воздуховодов, на которые надеваются эти шланги, необходимо вставить ниппели и зафиксировать их четырьмя саморезами. На ниппель надевается шланг и фиксируется хомутом (рисунок 3). В процессе сборки соединение

герметизируется клейкой лентой. На балке воздуховод крепится двумя другими хомутами, входящими в комплект поставки.

Шланги **NEO-1** надеваются непосредственно на концы воздуховода и фиксируются при установке на балку теми же хомутами, которыми фиксируется воздуховод на опорных крючках балки (рисунок 2, узел Г).

5.6 Установить на конце балки внешней отвод с коническим переходом (поз. 14) и зафиксировать его двумя болтами М6х100 (поз. 38). Надеть на балку хомут (поз. 30) с кольцом (поз. 24).

5.7 Подготовить к монтажу воздуховод (поз. 13) внешней балки. Для модификаций 1515-75 НЕН, 2515-75 НЕН, 3515-75 НЕН, (укомплектованных соединительными шлангами марки ГПВ), - установить на одном конце ниппель и закрепить его саморезами.

5.8 Надеть на воздуховод хомут, не затягивая его. Надеть воздуховод на отвод и, выдержав размер 25 ± 5 , зафиксировать его положение пока только одним саморезом. Надвинуть хомут на опорный крючок балки и затянуть его. Зафиксировать воздуховод в отводе ещё тремя саморезами. Герметизировать соединение клейкой лентой.

5.9 Установить балку внешнюю, заведя закреплённую в её втулке ось с надетой опорной шайбой (поз. 7) (выборкой вверх), в отверстие на конце внутренней балки. Установить плоскую и стопорную шайбу и затянуть соединение гайкой. Отрегулировать усилие торможения балки винтом (поз. 9).

5.10 Установить соединительный шланг (поз. 19) на воздуховод (поз. 13). Для шлангов ГПВ – надеть на ниппель, закрепить хомутом, герметизировать (указания рисунка 3). Для шлангов NEO-1 – надеть шланг на воздуховод, продвинуть на 10 - 15 мм дальше опорного крючка, стянуть хомутом, герметизировать (указания рисунка 2, узел Г).

5.11 Надеть вытяжной шланг (поз. 18) на патрубков конического перехода (поз. 14) балки внешней и закрепить спиральным хомутом (поз. 29). На свободном конце вытяжного шланга установить газоприёмную насадку (поз. 17) и ремень резиновый с крючком (поз. 25) и закрепить их спиральным хомутом (поз. 29).

5.12 На кольце (поз. 24) при помощи карабина (поз. 23) подвесить балансир (поз. 22). Установить страховочный тросик (поз. 26) (входит в комплект балансира).

5.13 Согнуть вытяжной шланг и свернуть вокруг него в кольцо поддержку резиновую (комплект ПРД, рисунок 4). Продеть хомут (комплект ПРД) через прямоугольные отверстия в поддержке резиновой и закрепить. Закрепить на поддержке ухо (комплект ПРД) с помощью болтов М6х25, колпачковых гаек и шайб. Соединить трос балансира и ухо поддержки карабином балансира.



Рисунок 4 – Комплект ПРД

5.14 Отрегулировать натяжение пружины балансира: если вытяжной шланг не удерживается балансиrom и под действием силы тяжести самопроизвольно опускается вниз, подтянуть пружину балансира, поворачивая за ребро против часовой стрелки заднюю крышку балансира.

5.15 Подсоединить устройство к вентиляционной сети помещения.

5.16 Контролировать усилие поворота внутренней и внешней балок, при необходимости регулировать, обеспечив устойчивость фиксации и лёгкость их перемещения.

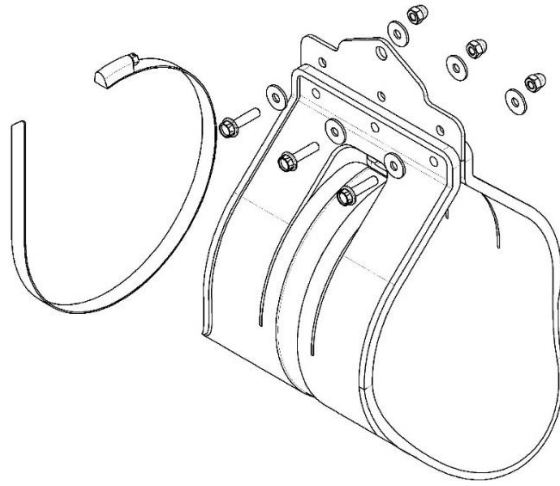
6 УКАЗАНИЯ ПО ЭКСПЛУАТАЦИИ

6.1 Проверять и регулировать тормозящее усилие фрикционных тормозов не реже чем два раза в год. Обеспечить лёгкость перемещения и устойчивость фиксации балок.

6.2 При провисании вытяжного шланга под действием силы тяжести подтянуть пружину балансира, поворачивая его ось против часовой стрелки.

6.3 Для замены вытяжного шланга:

- 1) снять резиновую поддержку с карабина балансира.
- 2) снять изношенный и поставить новый шланг.
- 3) уложить середину шланга на резиновую поддержку и подвесить её на карабин балансира.
- 4) отрегулировать пружину балансира.

6.4 Для уменьшения аэродинамического сопротивления воздухопроводов при работе следить за положением вытяжного шланга, не допускать его изгибания.

7 ТЕХНИЧЕСКОЕ ОБСЛУЖИВАНИЕ

7.1 Техническое обслуживание устройства должно проводиться с периодичностью, установленной на данном предприятии, но не реже одного раза в год.

7.2 Техническое обслуживание должно выполняться при выключенной системе вентиляции с соблюдением мер предосторожности.

7.3 При техническом обслуживании необходимо проверять: состояние креплений и тормозных механизмов; отсутствие коррозии на деталях устройства; состояние гибких шлангов; протирать загрязнения ветошью.

8 СРОК СЛУЖБЫ

8.1 Срок службы устройства составляет 10 (десять) лет и зависит от:

- соблюдения правил обслуживания и условий эксплуатации;
- интенсивности эксплуатации.

9 УПАКОВКА, ХРАНЕНИЕ, ТРАНСПОРТИРОВКА

9.1 Устройство консервации не подвергается, упаковывается в картонную коробку в частично собранном виде.

9.2 Хранить устройство в закрытых или других помещениях с естественной вентиляцией без искусственно регулируемых климатических условий, где колебания температуры и влажности воздуха существенно меньше, чем на открытом воздухе, расположенных в макроклиматических районах с умеренным и холодным климатом (группа условий хранения 2 ГОСТ 15150).

9.3 Транспортирование устройства может осуществляться любым видом крытого транспорта с обязательным выполнением норм и правил перевозок, утверждённых для данного вида транспорта.

10 СВЕДЕНИЯ ОБ УТИЛИЗАЦИИ

10.1 Вытяжное устройство в своём составе токсичных веществ и драгметаллов не содержит.

10.2 Отслужившее срок устройство подлежит разборке, сортировке по типам материалов и утилизации в соответствии с указаниями действующих государственных нормативных документов.

11 СВИДЕТЕЛЬСТВО О ПРИЁМКЕ И ОБ УПАКОВЫВАНИИ

11.1 Вытяжное устройство для удаления выхлопных газов VEGA-_____ заводской № _____ изготовлено и принято в соответствии с обязательными требованиями государственных стандартов, действующей технической документацией ТУ 4863-005-05159840-2001 и признано годным к эксплуатации.

11.2 Устройство упаковано АО «СовПлим» согласно требованиям, предусмотренным конструкторской документацией.

Начальник ОТК _____
(личная подпись) (расшифровка подписи)

МП

Дата выпуска _____
(год, месяц, число)

12 ГАРАНТИИ ИЗГОТОВИТЕЛЯ

12.1 Гарантия на оборудование действует в течение 12 (двенадцати) месяцев с момента исполнения предприятием-изготовителем обязательства по поставке при условии соблюдения покупателем правил транспортировки, хранения и эксплуатации.

13 ОСОБЫЕ ОТМЕТКИ

Реквизиты предприятия-изготовителя:

АО "СовПлим", Россия, 195279, Санкт-Петербург, шоссе Революции, д.102, корп. 2
Тел.: (812) 33-500-33 e-mail: info@sovplym.com; <http://www.sovplym.ru>

ПРИЛОЖЕНИЕ А – АЭРОДИНАМИЧЕСКИЕ ХАРАКТЕРИСТИКИ

Ось (Y) - потеря давления, Па

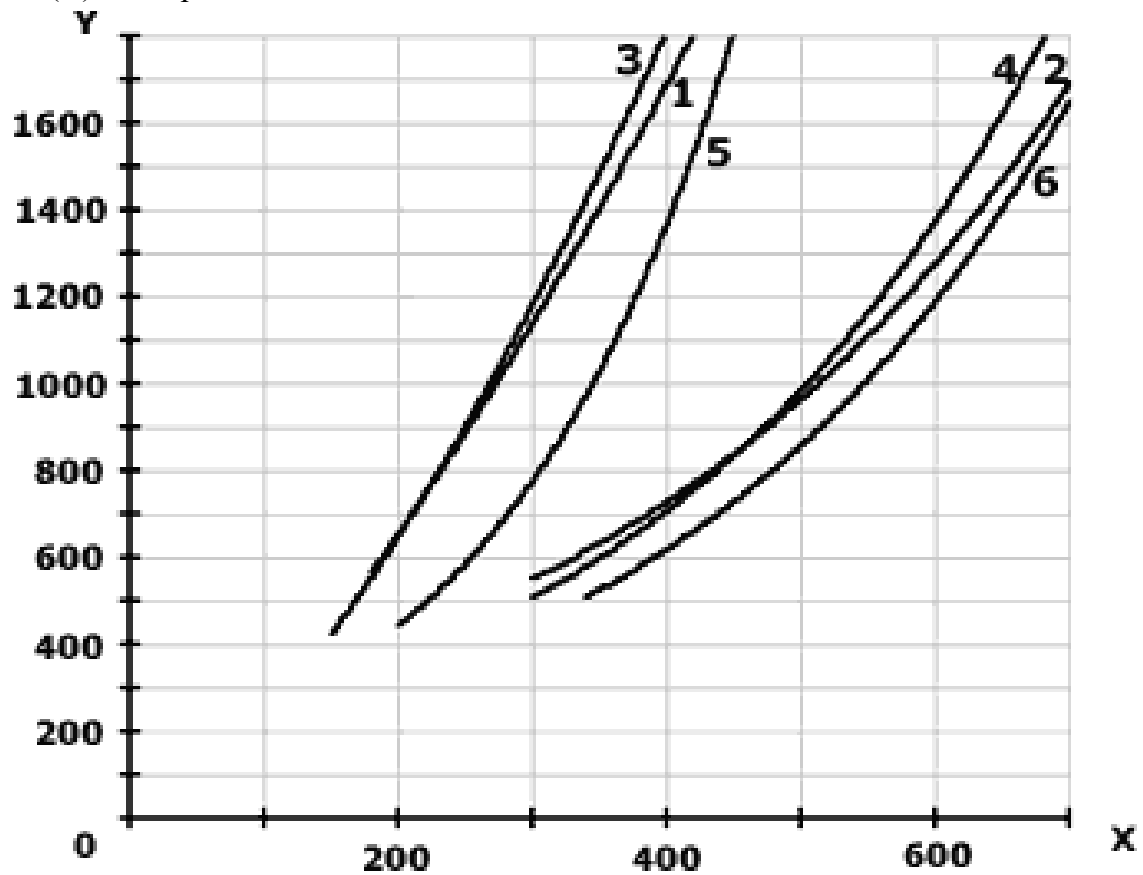

Ось (X) - расход воздуха, м³/ч

- (3) – Vega-1515-75;
- (4) – Vega-1515-100;
- (5) – Vega-3515-75;
- (6) – Vega-3515-100

ПРИЛОЖЕНИЕ Б – ПОДТВЕРЖДЕНИЕ СООТВЕТСТВИЯ



ЕВРАЗИЙСКИЙ ЭКОНОМИЧЕСКИЙ СОЮЗ ДЕКЛАРАЦИЯ О СООТВЕТСТВИИ



Заявитель АКЦИОНЕРНОЕ ОБЩЕСТВО "СОВПЛИМ"

Место нахождения (адрес юридического лица) и адрес места осуществления деятельности: 195279, Россия, г.Санкт-Петербург, ш. Революции, Д.102, К.2

Основной государственный регистрационный номер 1027804185001.

Телефон: +7 (812)335-00-33 Адрес электронной почты: info@sovplym.com

в лице Генерального директора Анишенкова Александра Юрьевича

заявляет, что Устройства воздуховодные, серий: KUA, DELI, DELI PRO, FM, UK, UKL, SLE, LM-2, SER, MER, SA, VEGA, Dropper, STP, LRS, STR, UVP, AU. Торговой марки СовПлим.

Изготовитель АКЦИОНЕРНОЕ ОБЩЕСТВО "СОВПЛИМ"

Место нахождения (адрес юридического лица) и адрес места осуществления деятельности по изготовлению продукции: 195279, Россия, г.Санкт-Петербург, ш. Революции, Д.102, К.2 Продукция изготовлена в соответствии с ТУ 4863-005-05159840-2001.

Код (коды) ТН ВЭД ЕАЭС: 8421990006

Серийный выпуск

соответствует требованиям

Технического регламента Таможенного союза "О безопасности машин и оборудования" (ТР ТС 010/2011)

Декларация о соответствии принята на основании

Протокола испытаний № CLS25-15-09-002 от 15.09.2025 года, выданного ИСПЫТАТЕЛЬНОЙ ЛАБОРАТОРИЕЙ ОБЩЕСТВА С ОГРАНИЧЕННОЙ ОТВЕТСТВЕННОСТЬЮ "КЛЕВЕР" (аттестат аккредитации РОСС RU.32055.ИЛ.00010)

Схема декларирования соответствия: 1д

Дополнительная информация

ГОСТ 12.2.003-91 "Система стандартов безопасности труда. Оборудование производственное. Общие требования безопасности". Условия хранения продукции в соответствии с ГОСТ 15150-69. Условия хранения конкретного изделия, срок хранения (службы) указываются в прилагаемой к продукции товаросопроводительной и/или эксплуатационной документации.

Декларация о соответствии действительна с даты регистрации по 14.09.2030 включительно.



(подпись)

Анишенков Александр Юрьевич

(Ф.И.О. заявителя)

Регистрационный номер декларации о соответствии: ЕАЭС N RU Д-RU.РА08.В.22842/25

Дата регистрации декларации о соответствии: 17.09.2025